

# APR 4920

PLACA VIBRATORIA REVERSIBLE



## BUENA OPCIÓN PARA SUPERAR PENDIENTES

La APR 4920 presenta una buena maniobrabilidad y potencia con un motor de 8.2 kw disponible para ayudar en el ascenso y, fundamentalmente, en la compactación. La máquina funciona en grados de hasta 30%. Los anchos de trabajo de 450 mm pueden ampliarse con extensiones de 75 mm y 150 mm. La unidad del motor está totalmente cubierta por una campana durable de protección que ofrece amplias aperturas para un mejor acceso cuando se repara la máquina.

## MANGO INNOVADOR

- El mango de bajas vibraciones reduce el estrés en el operario.
- Mango redondo para mayor agarre de cada operario.
- La apertura del mango evita que se produzcan daños en la máquina por la elevación en posiciones incorrectas.

## ESCALA CON ÉXITO

- Supera grados entre un 30 y un 35 %.
- Sigue siendo la máquina más rápida del mercado.

## LISTA PARA ALQUILAR

- Mantenimiento de bajo costo.
- Idónea para muchas aplicaciones.
- Fácil de operar para los usuarios.

## UNIDAD DE EXCITADOR DE DOBLE EJE

- El posicionamiento del eje permite que el operador cambie fácilmente de direcciones.
- La unidad de buen movimiento variable hidrostático permite que la máquina se mueva fácilmente hacia adelante y en reversa.
- La vibración en el aire y "en el lugar" se puede utilizar particularmente en áreas difíciles.

## DURABLE

- La cubierta del motor protege todos los componentes de la suciedad y el polvo.
- Embrague centrífugo, robusto y bien protegido con correa en V.
- Unidad de excitador fácil de reparar con una vida útil prolongada.
- La succión de aire detrás de la máquina da lugar a una vida útil más prolongada.

## TECNOLOGÍA OPCIONAL

- ACE<sup>econ</sup> realiza mediciones continuas y supervisa el nivel de compactación

## APLICACIONES

- Aplicaciones de movimiento de tierra y pavimentación
- Construcción de carreteras y vías férreas
- Compactación en zanjas angostas, áreas confinadas
- Paisajismo y jardinería
- Cimentación
- Superficies sensibles (con superficies opcionales de caucho para la protección de piedras)

ESPECIFICACIONES TÉCNICAS  
PLACA VIBRATORIA REVERSIBLE APR 4920

## PESO Y DIMENSIONES

	DIÉSEL
PESO DE LA MÁQUINA	391 kg
CON PLACAS DE EXTENSIÓN DE 75 mm	413 kg
CON PLACAS DE EXTENSIÓN DE 150 mm	424 kg
A LONGITUD DE PLACA BASE	450 mm
B LONGITUD DE MÁQUINA	898 mm
C CON MANGO	1485 mm
D ALTURA DE LA MÁQUINA	817 mm
E ALTURA DEL MANGO (TRABAJO)	1000 mm
F ALTURA DEL MANGO (TRANSPORTE)	1285 mm
G ANCHO DE MÁQUINA	450 mm

## MOTOR

MOTOR	Hatz 1B40
COMBUSTIBLE	Diésel
SALIDA DEL MOTOR	9 HP/6.6 kW
A RPM	2900
CONSUMO DE COMBUSTIBLE	1.6 l/h

## FUERZAS DE COMPACTACIÓN

FRECUENCIA MÁXIMA DE VIBRACIÓN	65 Hz
FUERZA CENTRÍFUGA MÁXIMA	49 kN
SUPERFICIE DE TRABAJO	845 m <sup>2</sup> /h
CON PLACAS DE EXTENSIÓN DE 75 MM	1115 m <sup>2</sup> /h
CON PLACAS DE EXTENSIÓN DE 150 MM	1395 m <sup>2</sup> /h
PROFUNDIDAD DE COMPACTACIÓN MÁX. (SEGÚN LAS CONDICIONES DEL SUELO)	60 cm

## VARIOS

VELOCIDAD	0-35m/min
TANQUE DE COMBUSTIBLE	5 l
DESPLAZAMIENTO EN PENDIENTES	30 %
INCLINACIÓN MÁX. HACIA TODOS LOS LADOS	25°

### EQUIPO ESTÁNDAR

- La cubierta plegable permite un fácil mantenimiento y asegura la buena protección del motor
- Estructura de protección robusta con punto de elevación central
- Motor diésel o a gasolina, poderoso y confiable
- Excitador de dos ejes con intervalos de mantenimiento prolongados
- Embrague centrífugo robusto bien protegido, con cinta V resistente al desgaste
- Programa de garantía extendida de 3 años

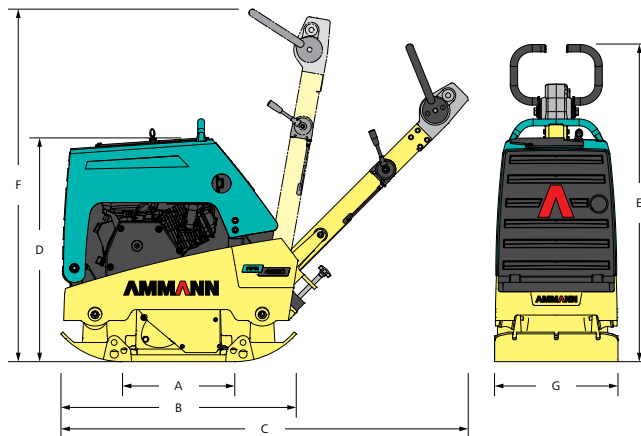

### EQUIPO OPCIONAL

- Ruedas de transporte
- Superficie Vulcollan para aplicaciones en adoquines
- Arrancador eléctrico (motor diésel)
- Contador de tiempo
- Placas de extensión
- ACE<sup>ECON</sup>